



## Particularité d'un véhicule aménagé pour personnes à mobilité réduite lors d'un AVP

***Sergent-chef Grégory CARDOSO***

*Référent Secours Routier*

*Brigade de Sapeurs-Pompiers de Paris*

**6-7-8 avril  
2016**

**LA ROCHELLE  
ESPACE ENCAN**

**FORUM  
Santé**

Les journées du service  
de santé et de secours médical

Les journées du service de santé et de secours médical



## La démarche globale de la BSPP



# LIVRE BLANC

DÉFENSE ET SÉCURITÉ NATIONALE

2013



**6-7-8 avril  
2016**  
LA ROCHELLE  
ESPACE ENCAN

Les journées du service de santé et de secours médical

**FORUM  
Santé**

Les journées du service  
de santé et de secours médical



## Origine de la réflexion Secours Routier

*Juin 2014* : Campagne de Formation et d'Information sur le Handicap organisée à la BSPP



*Septembre 2014* : Réflexion au sein du Groupe Secours Routier du Centre de Formation



*En cas d'accident de la circulation impliquant un véhicule modifié pour Personne à Mobilité Réduite (P.M.R), ce dernier présente-t-il des particularités pouvant ralentir l'action des secours ?*

**OUI**



*Si oui, existe-il des documents opérationnels à la disposition des SP afin d'intervenir dans les meilleures conditions ?*

**NON**



## Intégration au GT SUAPSH



**GROUPE DE TRAVAIL**  
SUR LE



**SECOURS D'URGENCE**  
AUX PERSONNES  
EN SITUATION  
DE **HANDICAP**

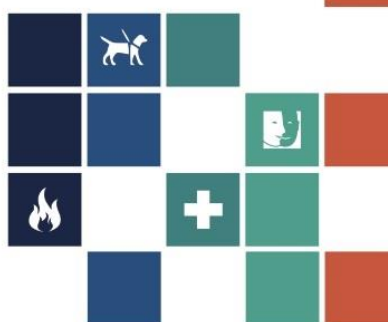



## Etat des lieux



Pas de Fiche d'Aide à la Décision (F.A.D) faisant apparaître les modifications P.M.R : F.A.D véhicule classique non adaptée,



Obligation d'adapter les techniques de désincarcération existantes,



Pas d'entrainement possible (contrairement aux véhicules de série) et RETEX très difficile,



Beaucoup d'équipementiers donc beaucoup de méthodes de modifications,



Aucune possibilité de connaître les **réactions du véhicule avec présence des équipements** (Fauteuil roulant, dispositif de maintien,...) en cas d'accident de la route.

6-7-8 avril  
**2016**

LA ROCHELLE  
ESPACE ENCAN



## Mise en place du projet

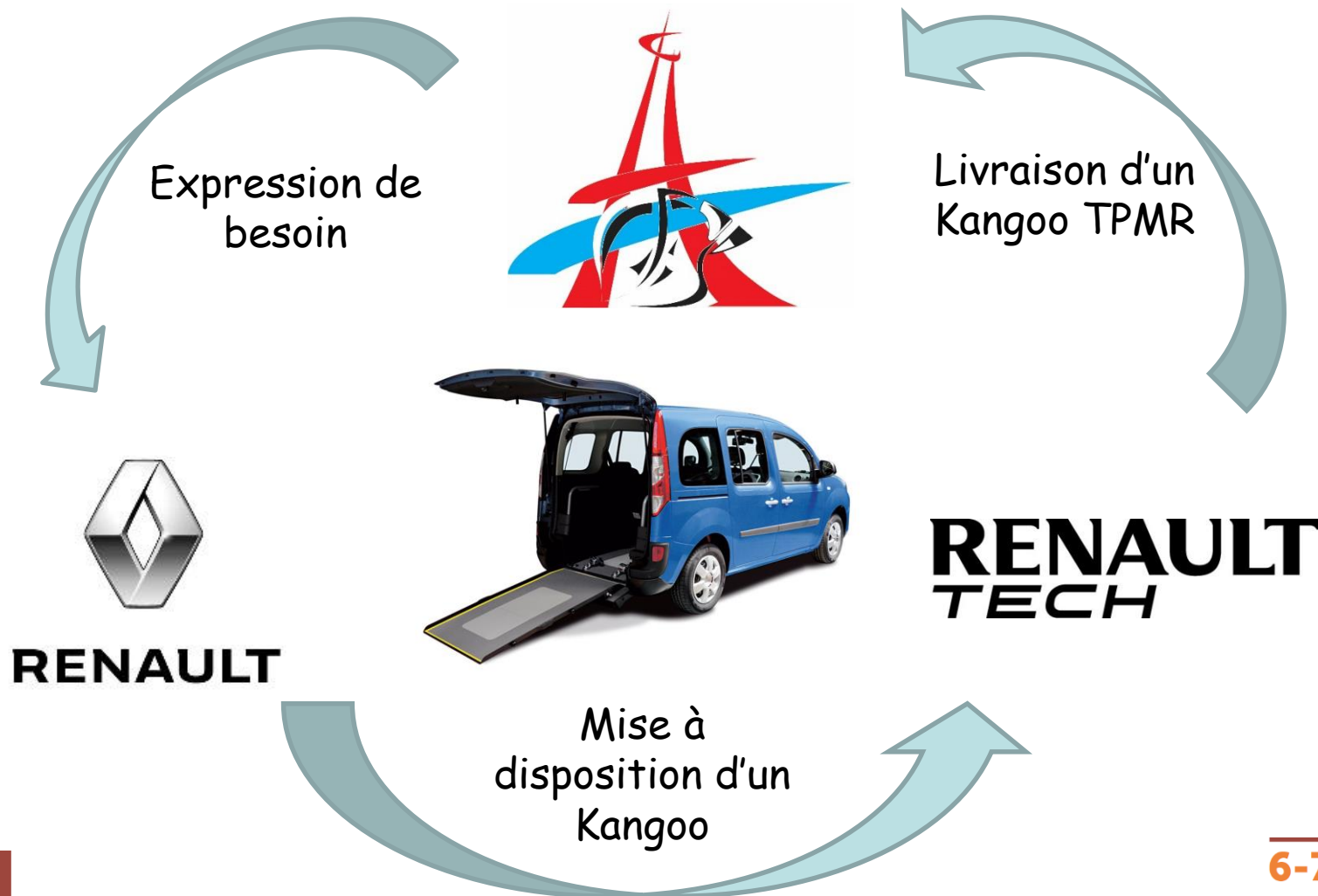



## Process de modification



**6-7-8 avril  
2016**  
LA ROCHELLE  
ESPACE ENCAN

Les journées du service de santé et de secours médical

**FORUM  
Santé**

Les journées du service  
de santé et de secours médical



## Impact sur les interventions des secours

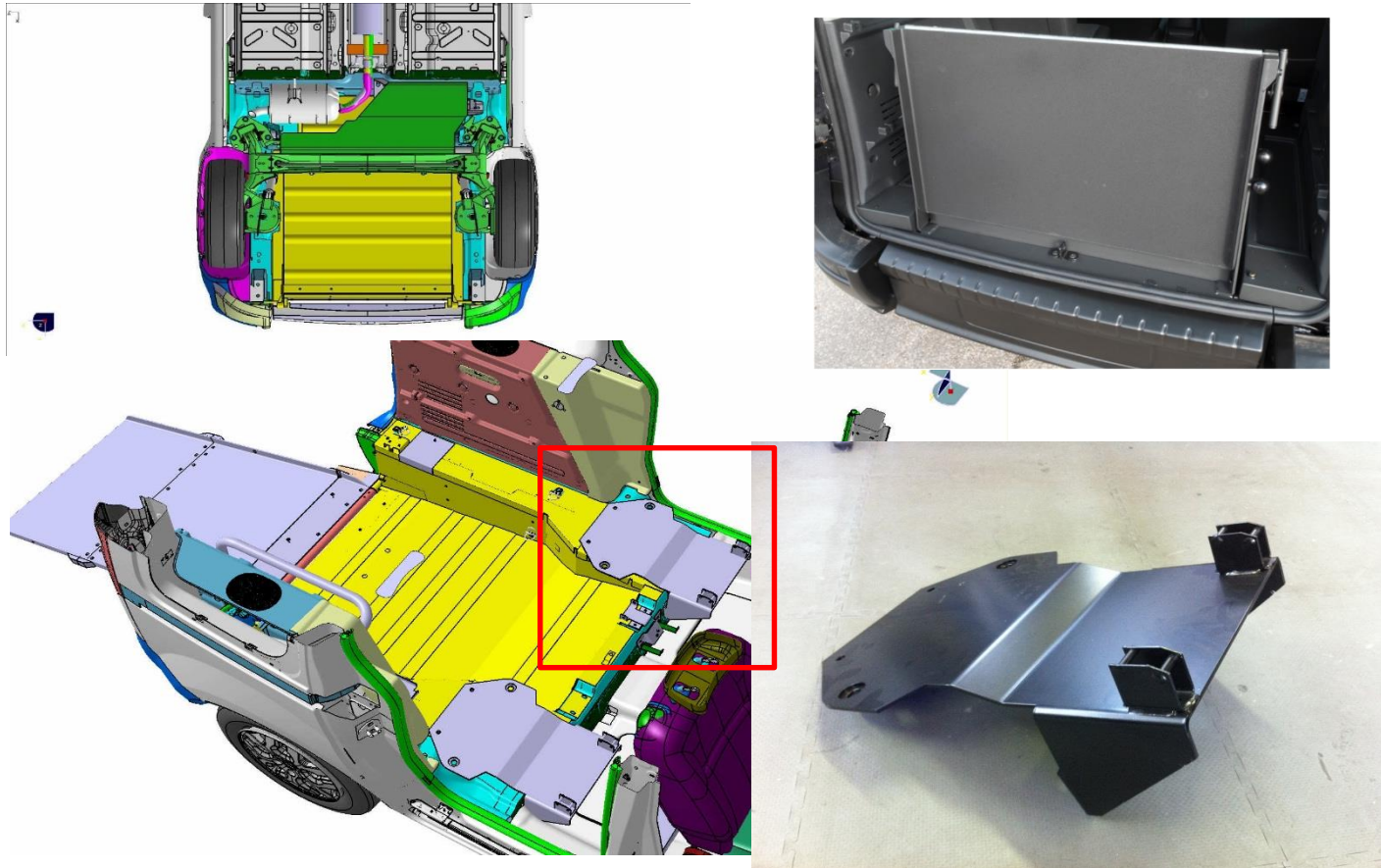





## Premières retombées concrètes

- Création et mise en ligne sur YouTube d'une vidéo d'intervention SR spécifique aux véhicules TPMR, disponible pour tous les pompiers.
- Mise en place de formations/informations sur les véhicules TPMR pour les cadres de la BSPP.
- Création de la 1<sup>ère</sup> Fiche d'Aide à la Décision pour un véhicule TPMR au niveau mondial.



## Mise en pratique et création de vidéo pédagogique



*(<https://www.youtube.com/watch?v=3h6UKpNG07s>)*

**6-7-8 avril  
2016**

**LA ROCHELLE  
ESPACE ENCAN**

**FORUM  
Santé**

Les journées du service  
de santé et de secours médical

Les journées du service de santé et de secours médical



## Mise en place de formations

### Principaux aménagements techniques

*Ajout de plaque de maintien de sièges arrières :*

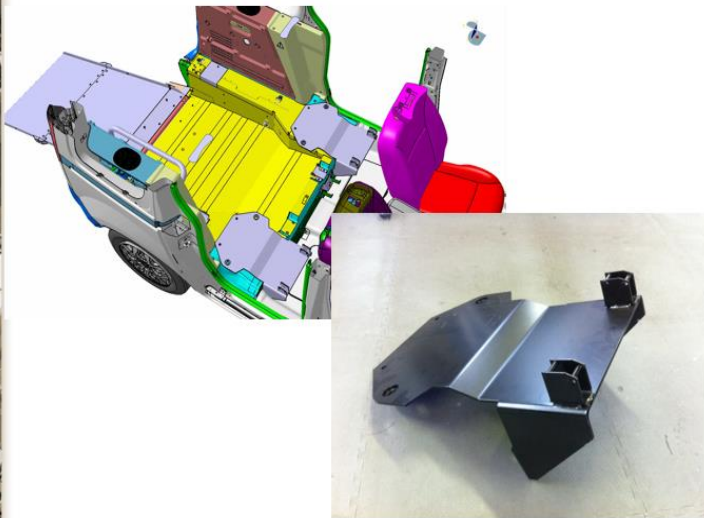

### Principaux aménagements intérieurs

*Sièges amovibles :*



6-7-8 avril  
2016

LA ROCHELLE  
ESPACE ENCAN

**FORUM  
Santé**

Les journées du service  
de santé et de secours médical

Les journées du service de santé et de secours médical



## Réalisation de la 1<sup>ère</sup> FAD TPMR



**KANGOO TPMR**



by **RENAULT TECH**

Validé par



LIBERTÉ • ÉGALITÉ • FRATERNITÉ  
RÉPUBLIQUE FRANÇAISE

MINISTÈRE DE L'INTÉRIEUR



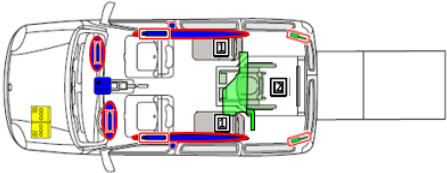



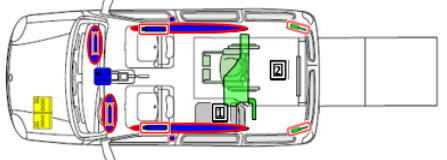

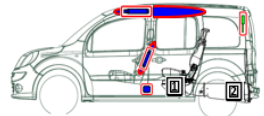















4x + 1h



3x + 1h



Marque	Modèle	Phase	Année de lancement	Référence interne	Date création	Date mise à jour	N° de version
Renault	Kangoo TPMR	2	2013	RBE-FAD-K61 TPMR-ph2-2016	07/12/2016		1

**Réservoir de carburant :**  
Déplacement et modification de la structure



**Sièges arrière :**  
Repliables, escamotables et amovibles, installés sur plaque en fer (sous garniture plastique)



**Dispositifs de maintien du fauteuil :**  
Enrouleurs électriques et dispositifs manuels



**Suspensions arrière (associées à la rampe électrique) :**  
Possibilité de suspension pneumatique



**Hayon et rampes électriques**



**Dispositifs de déverrouillage :**  
rampe manuelle



**Décaissement (abaissement hauteur plancher d'origine) :**  
Partie arrière du châssis découpée et remplacée par pièce acier



**Vérins à gaz uniquement sur modèles avec hayon.**

Marque	Modèle	Phase	Année de lancement	Référence interne	Date création	Date mise à jour	N° de version
Renault	Kangoo TPMR	2	2013	RBE-FAD-K61 TPMR-ph2-2016	07/01/2016		1

6-7-8 avril  
2016

LA ROCHELLE  
ESPACE ENCAN

# HANDICAP ET SECOURS lors d'un AVP



## Réalisation de la 1<sup>ère</sup> FAD TPMR



KANGOO TPMR



Validé par



MINISTÈRE DE L'INTÉRIEUR

4<sup>+</sup> + 1<sup>♿</sup>

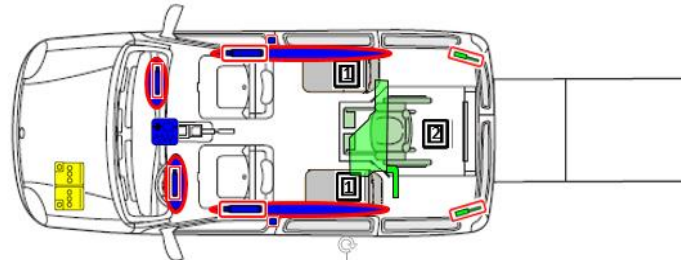

3<sup>+</sup> + 1<sup>♿</sup>

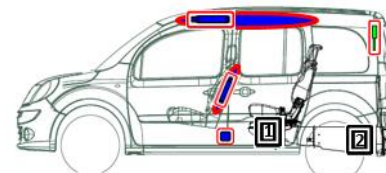
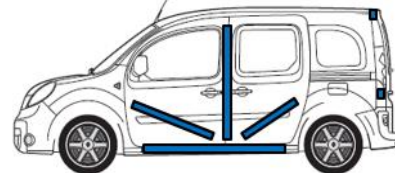
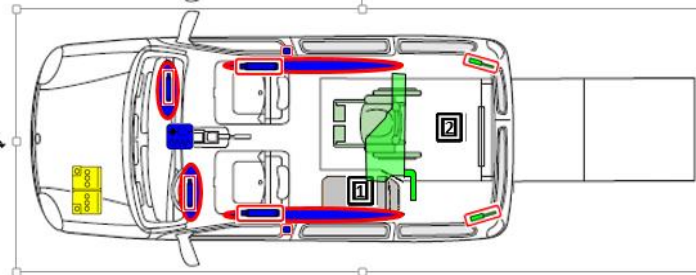

6-7-8 avril  
2016

LA ROCHELLE  
ESPACE ENCAN

Les journées du service de santé et de secours médical

FORUM  
Santé

Les journées du service  
de santé et de secours médical



## Réalisation de la 1<sup>ère</sup> FAD TPMR

Réservoir de carburant :  
Déplacement et modification de la structure



Sièges arrière :  
Repliables, escamotables et amovibles, installés sur plaque en fer  
(sous garniture plastique)

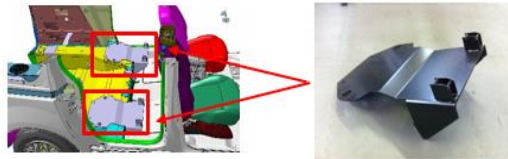

Dispositifs de maintien du fauteuil :  
Enrouleurs électriques et dispositifs manuels



Hayon et rampes électriques



Suspensions arrière (associées à la rampe électrique) :  
Possibilité de suspension pneumatique



rampe manuelle



Dispositifs de déverrouillage :



## Perspectives

- Création conjointe par RENAULT et la BSPP des FAD TPMR pour Grand Kangoo, Trafic, Master, et Dokker.
- Validation de la prise en compte des contraintes des pompiers dès la conception des futurs projets de transformation par RENAULT TECH.
- Sensibilisation des utilisateurs de véhicules TPMR à la bonne utilisation des systèmes de sécurité passive via les réseaux Renault et BSPP.





**MERCI DE VOTRE ATTENTION**